

Slamavskiljare PMT

bia **Slamavskiljare** för 1 hushåll är typgodkända och tillverkade av glasfiberarmerad hårdplast, vilket ger en lätt och stabil konstruktion. Slamavskiljarna ger hög reningsgrad, och om de kompletteras med Aquadose stötblastare istället för fördelningsbrunn får man en mycket säker och och långlivad infiltrationsanläggning.

PMT 10 och 11 är avsedda för både BDT-vatten och WC.

PMT 11 har utformats för att passa svåra markförhållanden och kan läggas grundare.

PMT 20 för enbart BDT-vatten och används i kommuner som inte godkänner anslutning av WC. Höjden är endast 1,4 meter.

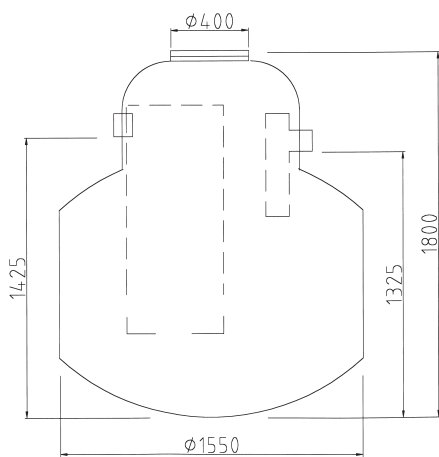

PMT 10

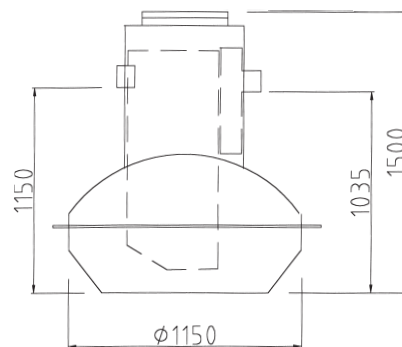

PMT 20

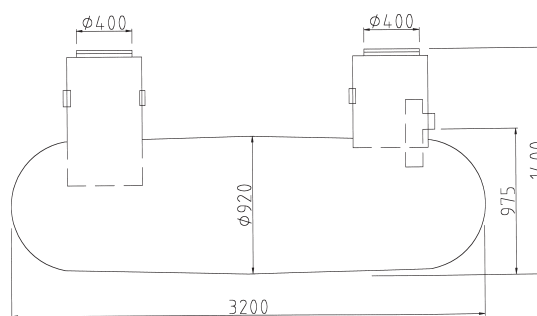

PMT 11

Typ	Våtvolyvm liter	Totalvolyvm liter	Dimensioner B x L x H m m	Manhål m m	Vikt kg
PMT 20	800	1.000	1.150 x 1.150 x 1.500	1 x 400	50
PMT 10	2.000	2.500	1.550 x 1.550 x 1.850	1 x 400	150
PMT 11	2.000	2.200	930 x 3.200 x 1.400	2 x 400	140