

Oljecisterner GAP

Produkt

bia liggande oljecistem tillverkas av återvunnen glasfiberarmerad polyester och är avsedd för lagring av brandfarlig vätska klass 3, typ eldningsolja E01 och motorbränsolja.

Produktbeskrivning

Oljecisternen är tillverkad i enlighet med kraven hos Statens anläggningsprovning.

Tillbehör

Manhålsstigare med låsbart lock.

Fallskydd i manhålsstigare.

Förankringsband 7 m, 4 - tons.

Markförankringsplattor i betong.

Beskrivningstext enligt AMA 98

PLB.2 Öppna cisterner för lagring av flytande medium

Liggande cylindrisk K-cistem av armerad hårdplast.

Anslutningar

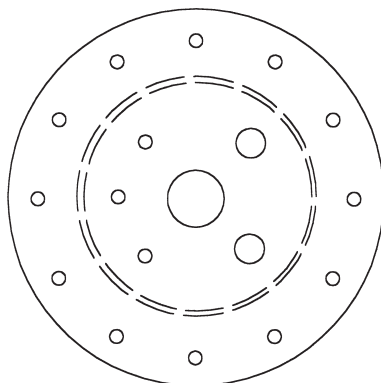

Anslutningar oljelock

3 st R 3/8"

2 st R 1"

1 st R 2"

Anslutning på cistern

1 st R 2"

Oljecистерner Standardstorlekar

Ovanjordsinstallation

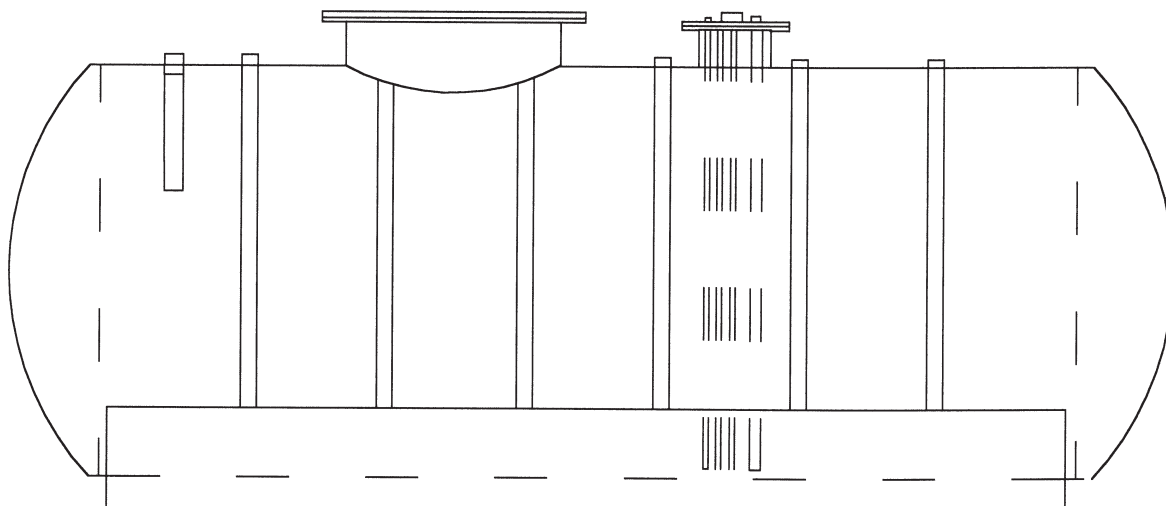

Markförlagd

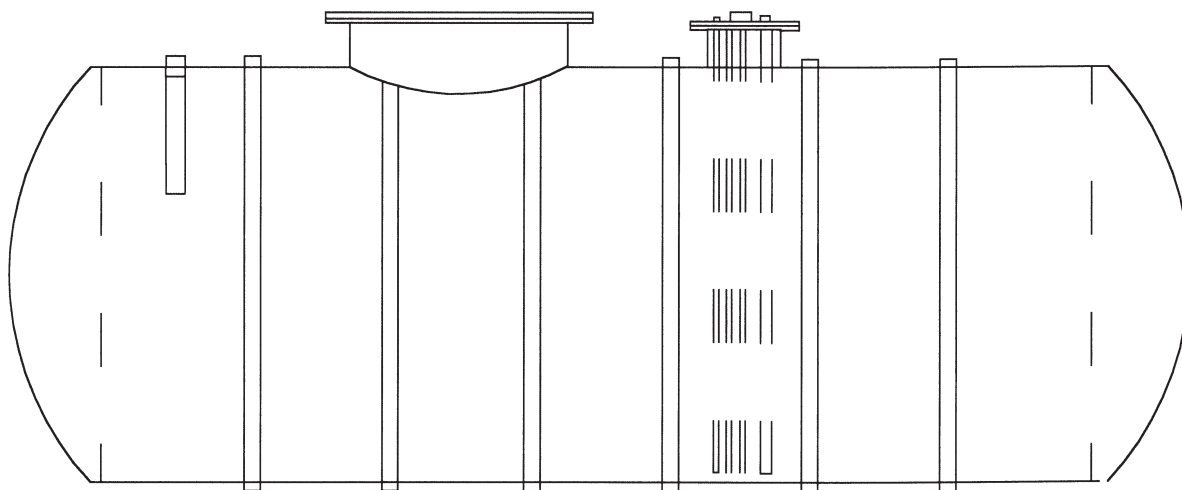

Rätt till mått och konstruktionsförändringar förbehålles

Modell	Ansl	Tot. Volym	Oljevolym	Dimensioner	Antal stigare
Betäckning	m m	m ³	m ³	Ø x längd	st
1,8	50	1,840	1,750	1150 x 2000	(1)
2	50	2,050	1,830	1150 x 2200	(1)
3	50	3,180	3,000	1150 x 3400	(1)
6	50	5,880	5,650	1550 x 3400	(1)
9	50	9,040	8,700	1550 x 5100	(1)
11	50	11,000	10,600	1550 x 6200	(1)